

Neil Simon

(Barefoot in the Park)

PRZEZ PARK NA BOSAKA



Teatr im. Cypriana
Kamila Norwida
w Jeleniej Górze

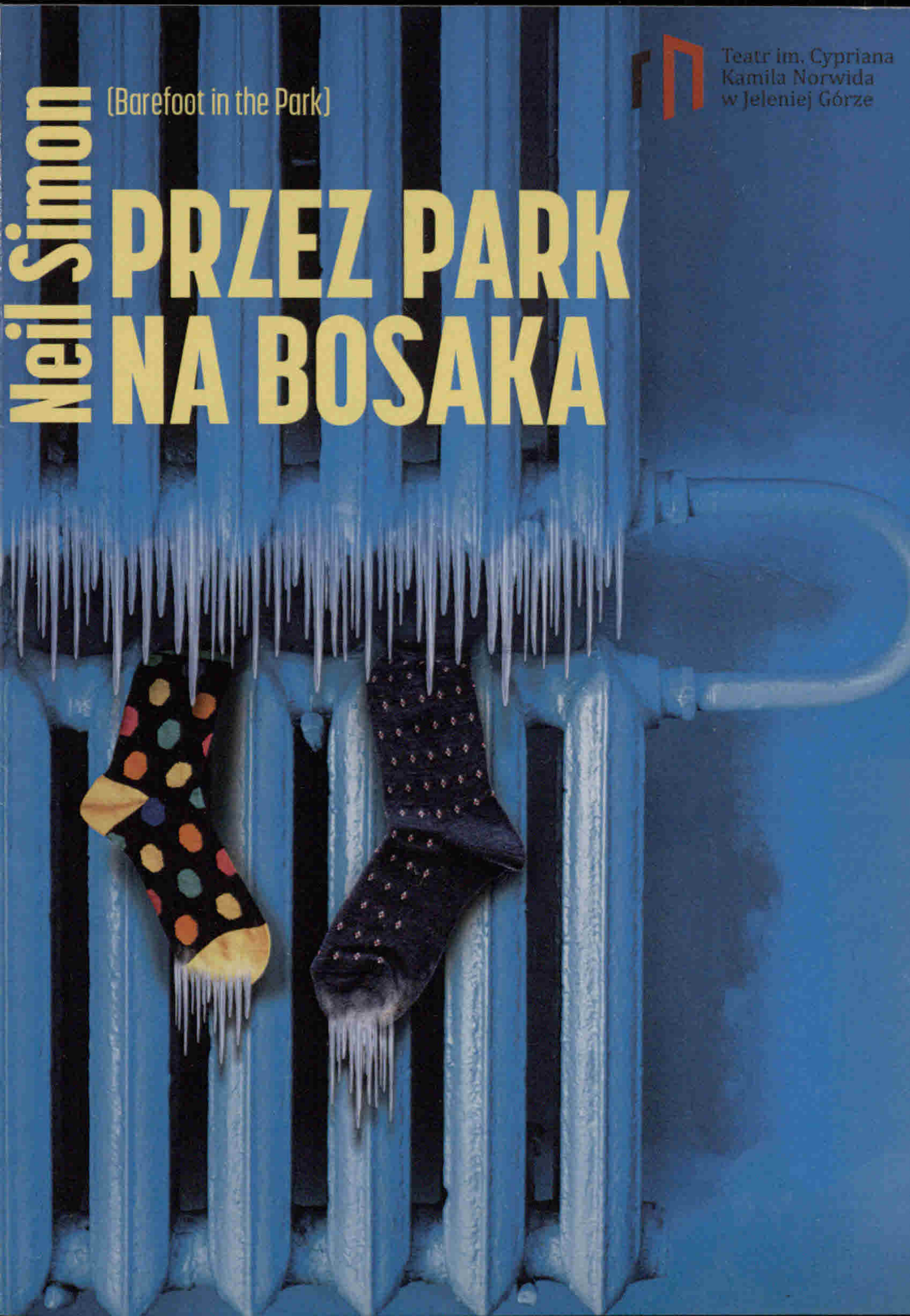



Teatr im. Cypriana
Kamila Norwida
w Jeleniej Górze

Dyrektor naczelny:
Tadeusz Wnuk

Sezon 2021/2022

DOFINANSOWANE PRZEZ
MIASTO JELENIA GÓRA



Neil Simon

„PRZEZ PARK NA BOSAKA” (Barefoot in the Park)

PRZEKŁAD Andrzej Nejman

REŻYSERIA Andrzej Nejman

SCENOGRAFIA Wojciech Stefaniak

KOSTIUMY Małgorzata Nejman

MUZYKA Adam Sztaba

ASYSTENT REŻYSERA Jacek Grondowy

OBSADA

CORIE Ewa Dobrucka

MAMA Iwona Lach

PAUL Jakub Głukowski

INSTALATOR Jacek Grondowy

VALESCO Piotr Koniecznyński

PRZEDSTAWIENIE PROWADZI Małgorzata Własik

Premiera na Dużej Scenie 26 marca 2022 r.

„PRZEZ PARK NA BOSAKA”

– SŁOWO OD REŻYSERA

Neil Simon jest najczęściej wystawianym dramaturgiem na świecie i jedynym pisarzem, za którego życia teatr na Broadwayu otrzymał jego imię. Laureat Nagrody Pulitzera. Znany z takich sztuk jak Dziwna para, Dziewczyna na pożegnanie, Promienni chłopcy.

Jako pierwsza, uznanie przyniosła mu sztuka „Przez park na bosaka”, którą rozślawiły takie gwiazdy jak Robert Redford, czy Jane Fonda. Utwór, choć napisany pół wieku temu, nic nie stracił na aktualności. Jest to urocza komedia romantyczna, nieco w amerykańskim stylu, którą jednak, dzięki znakomitym obserwacjom autora, odbieramy jako wręcz współczesną sytuację z sąsiedztwa.

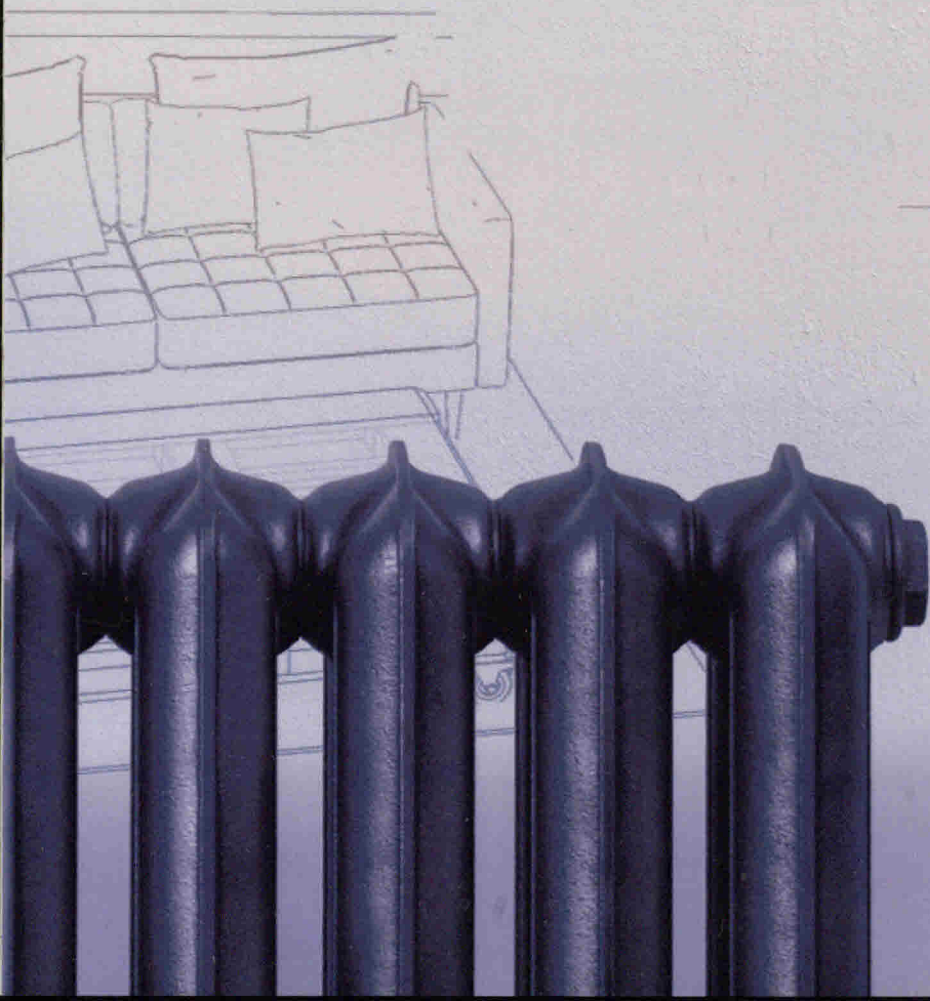

Ten świetny scenariusz zainspirował mnie pierwotnie jedynie do jego przetłumaczenia. Wyraźcie nakreślone postacie sprawiają, że „Przez park...” nabiera niezwykle wiarygodności. Czytając odniosłem wrażenie, że akcja tego komediodramatu dzieje się tu i teraz. A każdy widz, w sytuacjach czy dialogach, choć przez chwilę ujrzy siebie czy swoich bliskich. Historia świeżo upieczonego małżeństwa, Corie i Paula, wciąga, angażuje a przede wszystkim bawi widza. I to wszystko w klimacie cudownych amerykańskich lat 60. Akcja toczy się w niesamowitym tempie, obserwujemy, jak w ciągu kilku dni zmienia się temperatura uczuć młodych zakochanych, jak codzienność, czasem skrzecząca, boleśnie weryfikuje ich wyobrażenie o związku. To sprawia, że pomimo faktu, iż sztuka pierwszy raz ukazała się w 1963 roku, temat nic nie stracił na aktualności.

Sztukę tę darzę szczególnym sentymentem również dlatego, że przygotowania do niej rozpocząłem lata temu, w ramach prywatnego, niezależnego projektu, który narodził się zanim jeszcze zostałem dyrektorem warszawskiego Teatru Kwadrat. Plany uległy zmianie, a tekst, który z ogromną satysfakcją osobiście tłumaczyłem, doczekał się realizacji, trafiając z wielkim powodzeniem na deski Kwadratu właśnie. Drodzy widzowie, czy w trudnej codzienności dwoje zakochanych ludzi, o całkowicie odmiennych charakterach, może wypracować język kompromisu, aby siłą miłości pokonać dzielące ich różnice? – przekonajcie się Państwo o tym osobiście.

Andrzej Nejman

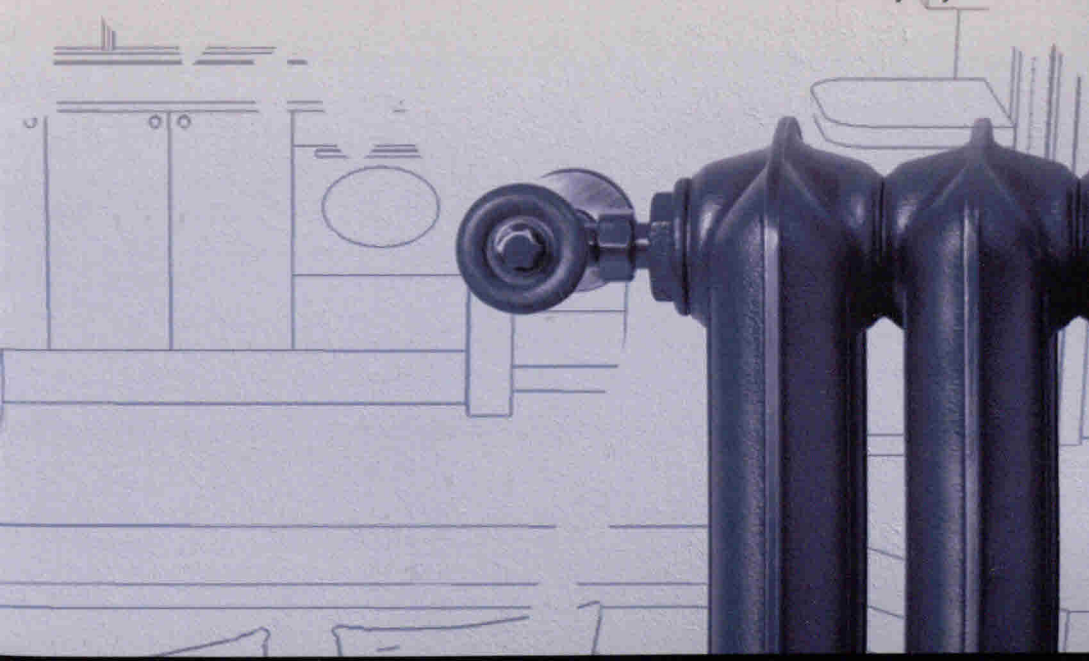

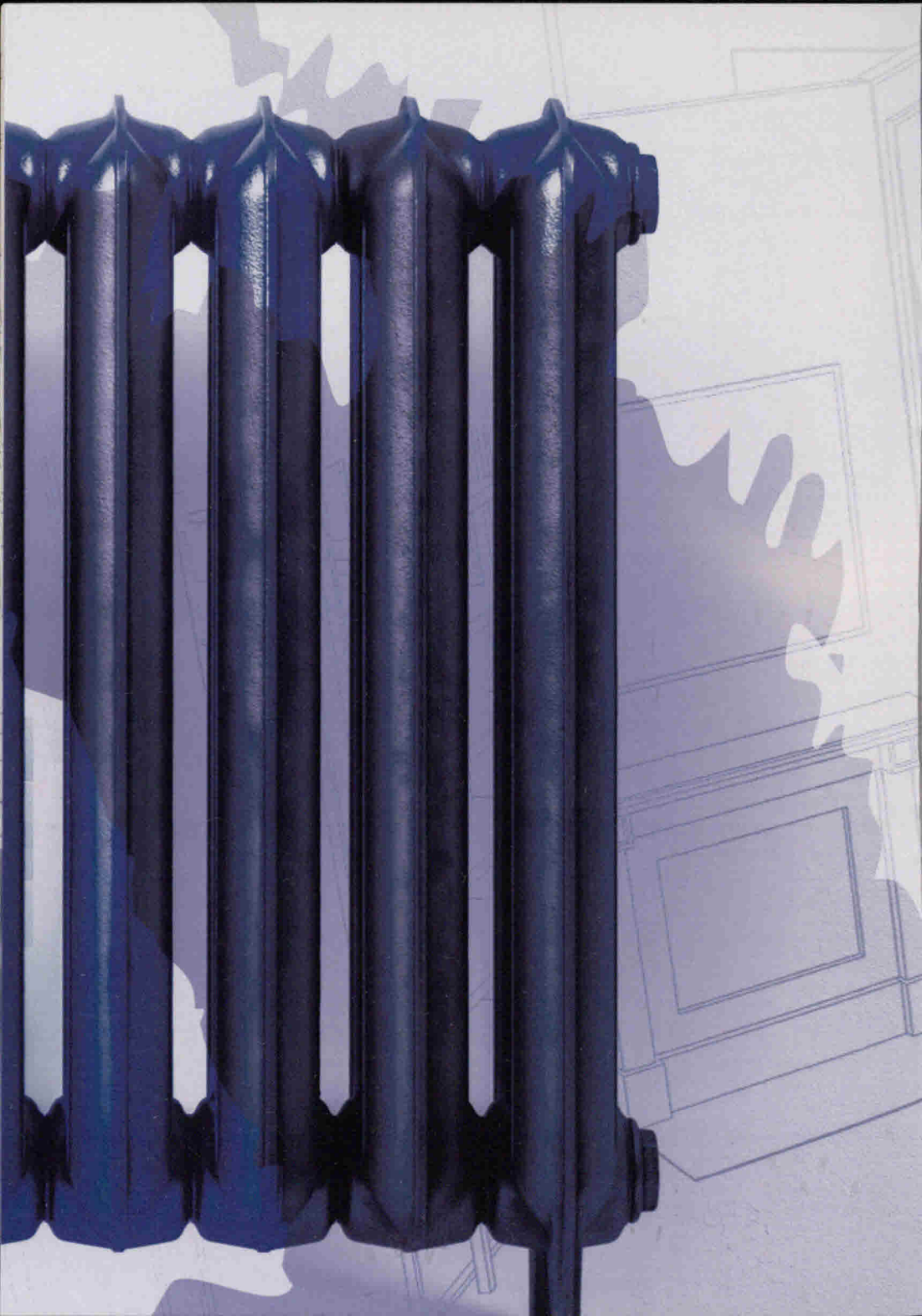



ANDRZEJ NEJMAN

Aktor teatralny i filmowy, reżyser, tłumacz. W zespole Teatru Kwadrat od 1998 roku, od lipca 2010 roku kieruje Teatrem Kwadrat jako jego Dyrektor. W 1997 roku ukończył Akademię Teatralną im. Aleksandra Zelwerowicza w Warszawie. Zdobywca wyróżnienia na XIX Przeglądzie Piosenki Aktorskiej we Wrocławiu w 1998 roku.

Kinomanom znany z filmów takich jak: „Poranek Kojota” Olafa Lubaszenki (2001), „Sposób na Alcybiadesa” Waldemara Szarka (1997) czy „Szamanka” Andrzeja Żuławskiego (1996). Zagrał także w produkcjach: „Tajemnica kwiatu paproci” Tadeusza Wilkosza (2004), „Szaleńcy” Pawła Wendorffa (2004), „1409. Afera na zamku Bartenstein” jako Kunon (2005) oraz „Legenda” w reżyserii Mariusza Pujso.

Wystąpił w wielu serialach, m.in. „Zakręcone” w reżyserii Przemysława Angermiana (2005), oraz produkcjach Jurka Bogajewicza „Kasia i Tomek” jako Sąsiad (2002-2003), „Camera Cafe” jako trener Sylwka (2004), „Niania” jako Romeo (2005-2006). Największą popularność przyniosła mu rola Waldka Złotopolskiego w serialu „Złotopolscy” (1997-2010). W listopadzie 2013 roku zadebiutował w roli reżysera spektaklu „Ciotka Karola 3.0” na podstawie tekstu Brandona Thomasa. Kolejne spektakle w jego reżyserii to „Medium” (2015), „Czego nie widać” (2016), „Trzy sypialnie” (2017) oraz „Przystojniaczek” (2019). Autor polskich przekładów sztuk teatralnych: „Trzy sypialnie” Alana Ayckbourna, „Medium” Noëla Cowarda, „Ciotka Karola” Brandona Thomasa oraz „Przez park na bosaka” Neila Simona.

ROLE W TEATRZE KWADRAT:

PAN LAWSON – „Nie teraz kochanie”, Ray Cooney i John Chapman, reż. Marcin Sławiński

POLICJANT TOMASIAK – „Szalone nożyczki”, Paul Pörtner, reż. Marcin Sławiński

FLORYND – „Sługa dwóch panów”, Carlo Goldoni, reż. Waldemar Matuszewski

DR GEORGE SANDERSON – „Mój przyjaciel Harvey”, Mary Chase, reż. Marcin Sławiński

DAVE – „Perfect Day”, Liz Lochhead, reż. Andrzej Rozhin

SIMON WILLIS – „Przyjazne dusze”, Pam Valentine, reż. Marcin Sławiński

CHŁOPIEC HOTELOWY – „Co ja Panu zrobiłem, Pignon?”, Francis Veber, reż. Wojciech Adamczyk

JACK – „Kiedy Harry poznał Sally”, Nora Ephron, reż. Andrzej Rozhin

PAUL BRATTER – „Przez park na bosaka”, Neil Simon, reż. Tomasz Szafranski

TOM – „Ślub doskonały”, Robin Hawdon, reż. Marcin Sławiński

FREDERICK FELLOWES – „Czego nie widać”, Michael Frayn, reż. Andrzej Nejman

SERGE – „Sztuka”, Yasmina Réza, reż. Marcin Sławiński

PAUL – „Tydzień, nie dłużej...”, Clément Michel, reż. Marcin Sławiński

SHERMAN MAYFAIR – „Nie książka zdobi człowieka”, Seymour Blicher, reż. Giovanni

Castellano

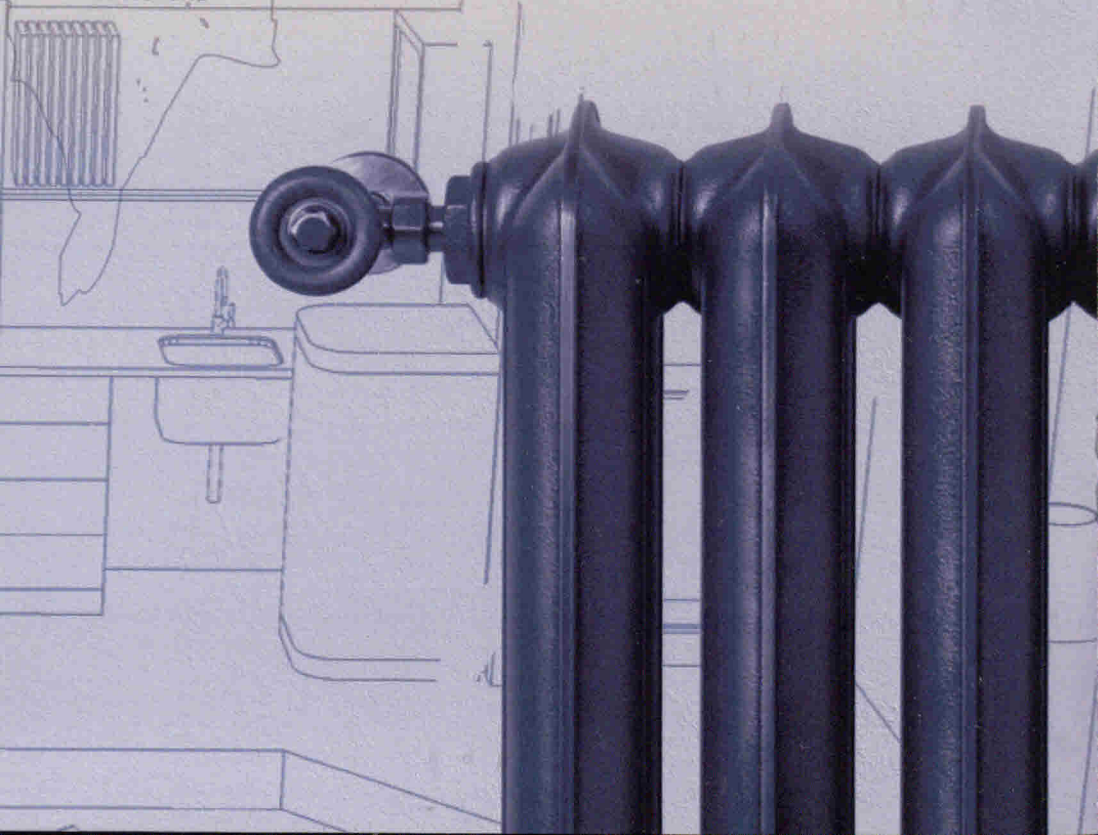





WOJCIECH STEFANIAK

Kaliszanin. Z wyróżnieniem ukończył w 1991 roku Wydział Wzornictwa Przemysłowego warszawskiej Akademii Sztuk Pięknych i zwyciężył w Konkursie im. Zdzisława Czermańskiego na najlepszy dyplom tej uczelni.

Był stypendystą Ministerstwa Kultury i Sztuki. Wiele podróżował, co oprócz przyjemności było również pogłębianiem doświadczeń zawodowych. Przypadek i kilka miesięcy spędzonych w Argentynie w 1995 roku sprawiły, że jego zainteresowania artystyczne skierowały się ku scenografii. Tej dziedzinie do dzisiaj pozostaje wierny; ma na koncie realizację ponad trzystu sztuk teatralnych, wielu koncertów i aranżacji wystawienniczych.

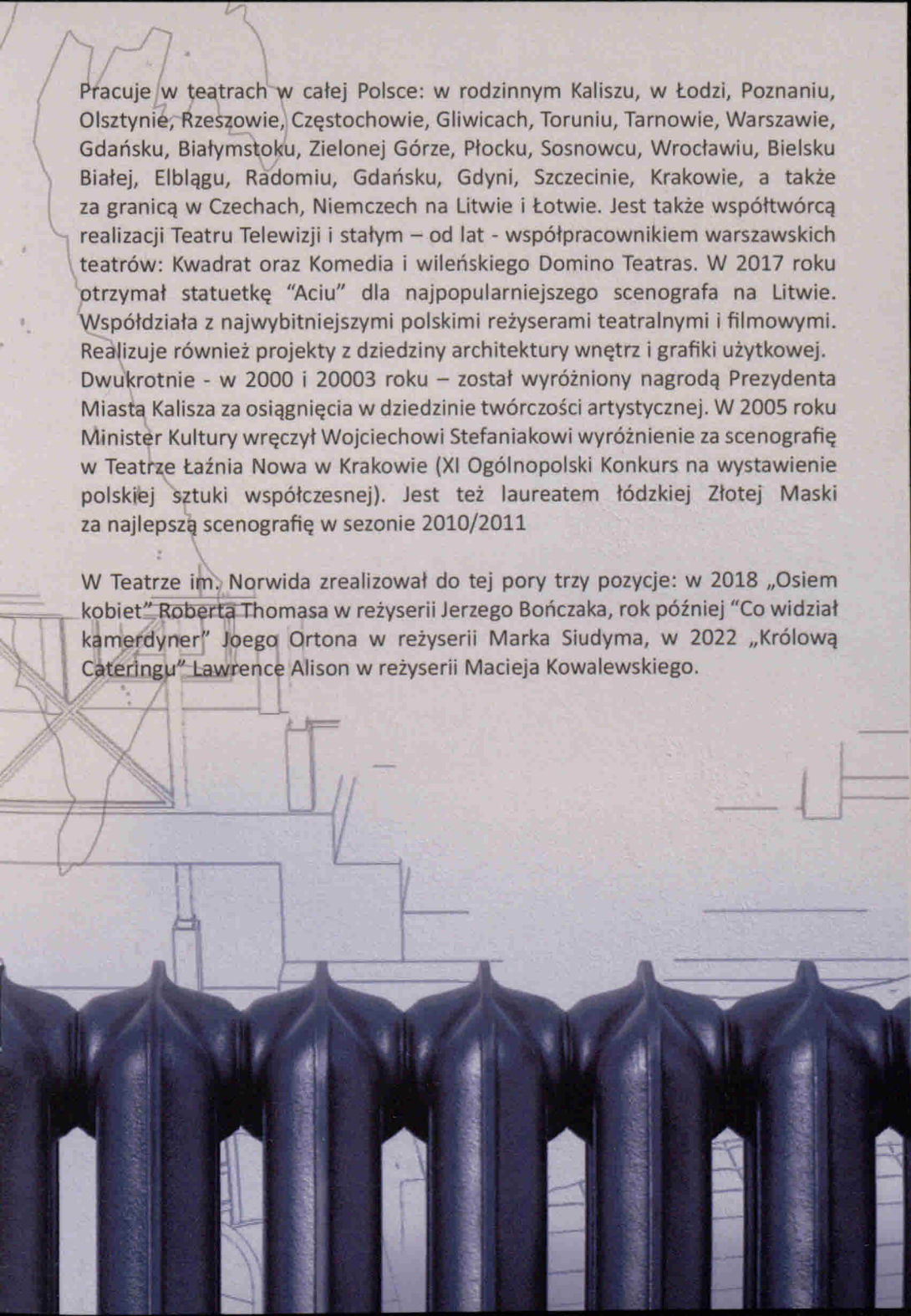

Pracuje w teatrach w całej Polsce: w rodzinnym Kaliszu, w Łodzi, Poznaniu, Olsztynie, Rzeszowie, Częstochowie, Gliwicach, Toruniu, Tarnowie, Warszawie, Gdańsku, Białymstoku, Zielonej Górze, Płocku, Sosnowcu, Wrocławiu, Bielsku Białej, Elblągu, Radomiu, Gdańsku, Gdyni, Szczecinie, Krakowie, a także za granicą w Czechach, Niemczech na Litwie i Łotwie. Jest także współtwórcą realizacji Teatru Telewizji i stałym – od lat - współpracownikiem warszawskich teatrów: Kwadrat oraz Komedialność i wileńskiego Domino Teatras. W 2017 roku otrzymał statuetkę „Aciu” dla najpopularniejszego scenografa na Litwie. Współdziała z najwybitniejszymi polskimi reżyserami teatralnymi i filmowymi. Realizuje również projekty z dziedziny architektury wnętrz i grafiki użytkowej. Dwukrotnie - w 2000 i 2003 roku – został wyróżniony nagrodą Prezydenta Miasta Kalisza za osiągnięcia w dziedzinie twórczości artystycznej. W 2005 roku Minister Kultury wręczył Wojciechowi Stefaniakowi wyróżnienie za scenografię w Teatrze Łądzka Nowa w Krakowie (XI Ogólnopolski Konkurs na wystawienie polskiej sztuki współczesnej). Jest też laureatem Łódzkiej Złotej Maski za najlepszą scenografię w sezonie 2010/2011

W Teatrze im. Norwida zrealizował do tej pory trzy pozycje: w 2018 „Osiem kobiet” Roberta Thomasa w reżyserii Jerzego Bończaka, rok później „Co widział kamerdyner” Joego Ortona w reżyserii Marka Siudyma, w 2022 „Królową Cateringu” Lawrence Alison w reżyserii Macieja Kowalewskiego.

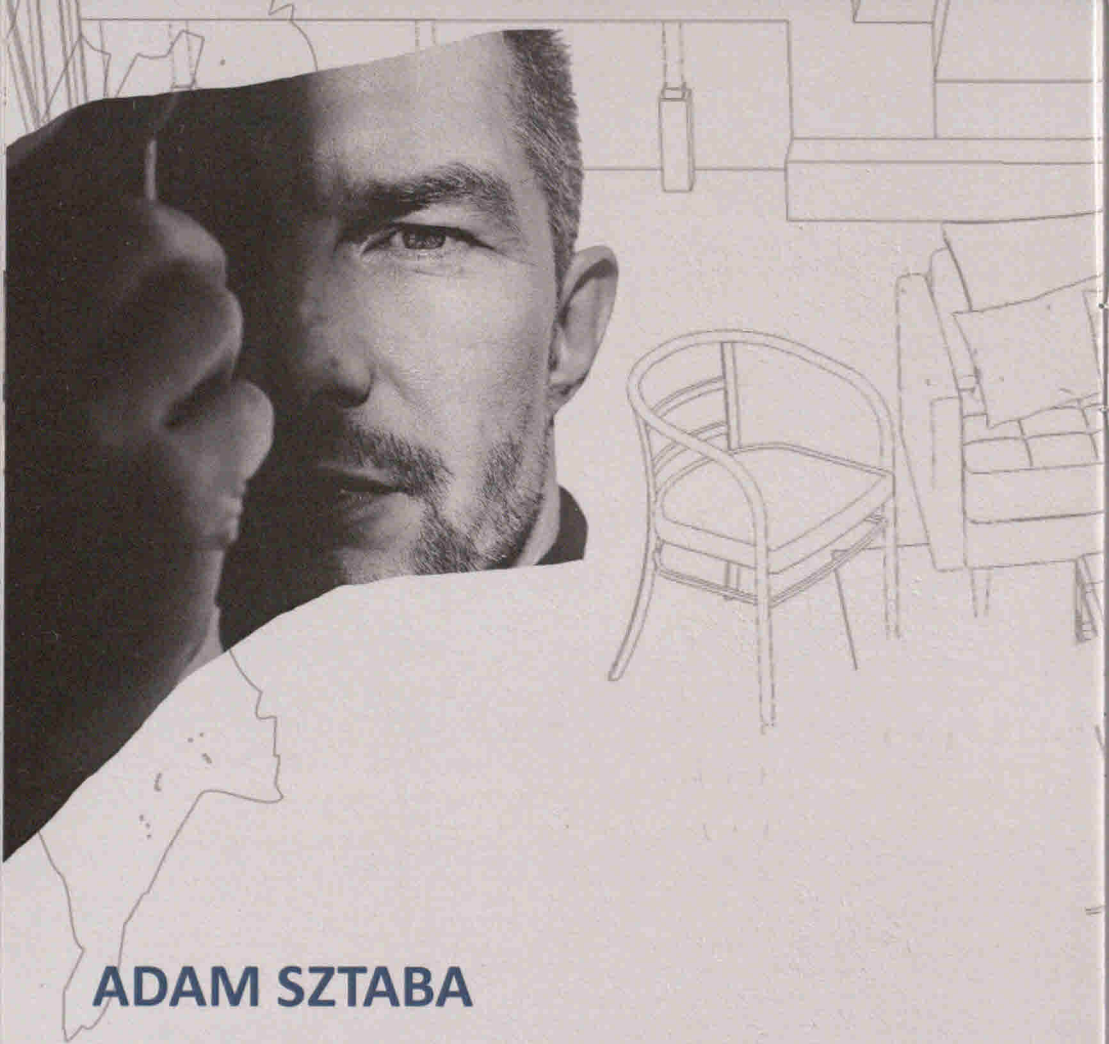

ADAM SZTABA

Absolwent Akademii Muzycznej im. F. Chopina w Warszawie w klasie kompozycji prof. Zbigniewa Rudzińskiego. W wieku 17 lat zainspirowany musicalem „Metro” napisał muzykę do musicalu „Fatamorgana?” wystawionego w Bałtyckim Teatrze Dramatycznym w Koszalinie. Debiutancką muzykę docenił Janusz Stokłosa i Janusz Józefowicz, z którymi w roku 1994 rozpoczęli współpracę w Teatrze Studio Buffo w Warszawie. W wieku 20 lat został kierownikiem muzycznym zespołu Maryli Radowicz. W latach 1997-2001 współpracował z Edytą Górniak jako kierownik muzyczny, aranżer i pianista.

W roku 2002 i 2003 pełnił funkcję kierownika muzycznego oraz pianisty w programie telewizyjnym „Idol”. W 2003 roku stworzył muzykę do spektaklu tanecznego „Opentaniec”, nad którym patronat objął Prezydent Aleksander

Kwaśniewski. Premiery spektaklu odbyły się w Teatrze Muzycznym w Gdyni oraz w Teatrze Wielkim Operze Narodowej w Warszawie. W 2005 - 2006 r. był kierownikiem muzycznym, dyrygentem i aranżerem w programie telewizyjnym „Taniec z Gwiazdami”. Wówczas zrodziła się Orkiestra Adama Sztaby, która funkcjonuje do dziś. W roku 2010 r. był kierownikiem muzycznym, aranżerem i dyrygentem Ceremonii Otwarcia Europejskich Letnich Igrzysk Olimpiad Specjalnych w Warszawie.

W tym samym roku na koncercie z okazji 85-lecia Polskiego Radia poprowadził Polską Orkiestrę Radiową podczas recitalu Stinga. Od 2011 do 2016 roku pełnił rolę jurora w popularnym programie telewizyjnym „Must be The Music. Tylko muzyka”. Adam Sztaba był również twórcą aranżacji i dyrygentem docenionych koncertów telewizyjnych: „Życia Mała Garść” (2012 r.) oraz „Grzegorz Ciechowski. Spotkanie z Legendą” (2014 r.) W grudniu 2014 wydał swój autorski album pt. „Muzyka własna”, który zawiera muzykę ze spektaklu tanecznego „Opentaniec” oraz ścieżkę dźwiękową do filmu „Od pełni do pełni” w wykonaniu Orkiestry Sinfonia Varsovia. W 2016 r. był jednym z kierowników muzycznych, aranżerów i dyrygentów podczas „Światowych Dni Młodzieży”. W ostatnich latach powstało też kilka kompozycji orkiestrowych Adama Sztaby, m. in.: Leopoldinum (2016), Riffenuto (2017) oraz Polonez 1918 (2018). Utwór „Riffenuto” w wykonaniu Orkiestry Sinfonia Varsovia znalazł się w aplikacji „Orkiestrownik”.

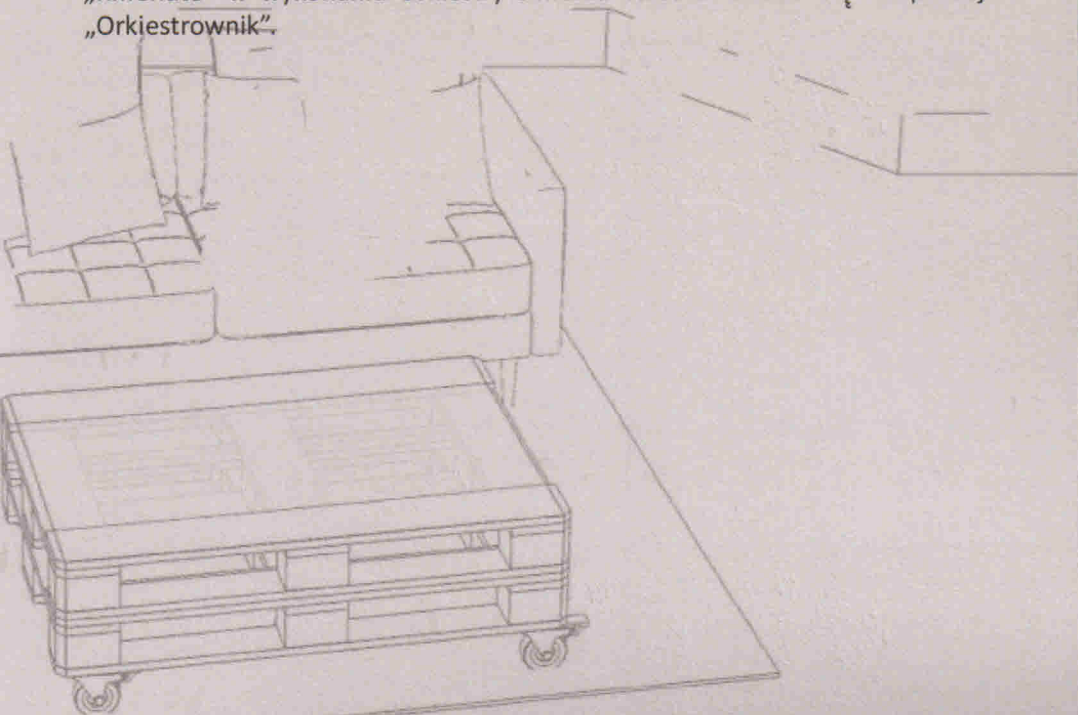

Od stycznia 2020 r. Adam Sztaba pełni rolę kierownika muzycznego oraz dyrygenta w musicalu „Człowiek z La Manchy” wystawianego na deskach Teatru Dramatycznego w Warszawie. Współpracował też jako dyrygent i aranżer z Narodową Orkiestrą Symfoniczną Polskiego Radia przy realizacji nagrania audio-video na potrzeby gali finałowej Intel Extreme Masters 2020 oraz przy recitalu Richarda Galliano podczas Gali Finałowej Festiwalu Bielska Zadymka Jazzowa.

Poza wspomnianymi artystami współpracował też m.in. z: Quincy Jonesem, Terencem Blanchardem, Chrisem Botti, Kurtem Ellingiem, Dolores O’Riordan, Michaeliem Boltonem, Karelem Gottem, Caro Emerald, Heleną Vondráčkovą, José Carrerasem, José Curra, zespołem Čechomor, Richardem Galliano, WDR Big Bandem, NDR Big Bandem, Kayah, Katarzyną Nosowską, Kasią Kowalską, Ewą Małas – Godlewską, Natalią Kukulską, Kasią Wilk, Dorotą Miśkiewicz, Haliną Frąckowiak, Przemysławem Gintrowskim, Grzegorzem Turnauem, Mietkiem Szcześniakiem, Igorem Herbutem, Kubą Badachem, Piotrem Cugowskim, Atom String Quartet, Grupą Mo-Carta.

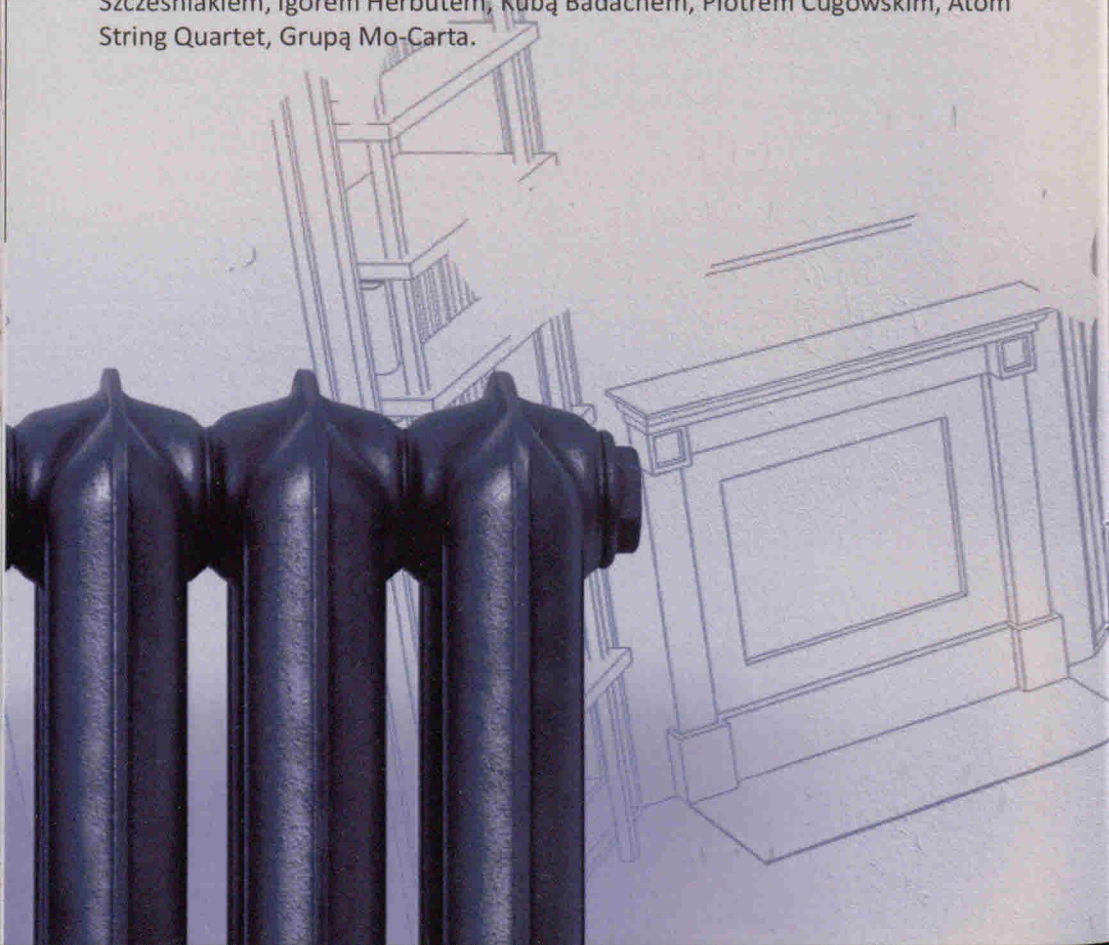

Opracowanie i redakcja programu: Dorota Fruba, Małgorzata Popek
W programie wykorzystano plakat Tomasza Wolfa oraz szkice elementów scenografii Wojciecha Stefaniaka

Kierownik Działu Techniczno – Gospodarczego: Waldemar Płoskonka

Montażysty: Michał Dudek, Marcin Świątek, Andrzej Zapła

Brygadier sceny: Daniel Datkun

Rekwizytor: Łukasz Dudek

Realizator światła: Mieczysław Oleksyk, Szymon Mackiewicz

Realizator dźwięku: Krystian Kobus, Sławomir Sobieski

Kierowca – Referent do spraw zaopatrzenia: Wiesław Rymarowicz

Garderobiane: Danuta Maj, Jadwiga Kotowska

Pracownia fryzjersko – perukarska: Małgorzata Spanier

Pracownia malarsko – plastyczna: Ewa Chorążyczewska

Działu Marketingu i Organizacji Pracy Artystycznej:

Kierownik: Dorota Fruba

Dagmara Dymitraszczyk, Małgorzata Popek, Bernarda Topolewska

Bilety, rezerwacje, informacje:

Tel. 75 64 28 130, 75 64 28 120 (kasa)

e-mail: widownia@teatrnorwida.pl

Bilety online na Tiketto.pl

Kasa Teatru czynna w godzinach:

wtorek – piątek 12:00 – 15:00

w każdy pierwszy czwartek miesiąca 9:00 – 15:00

oraz na godzinę przed spektaklem

Licencja na wystawienie utworu została wydana przez Stowarzyszenie Autorów ZAIKS.

Wydarzenie sponsorowane przez CERAMIKA ARTYSTYCZNA
Spółdzielnia Rękodzieła Artystycznego w Bolesławcu

ARCHIWUM

TEATRU im. CYPRIANA NORWIDA
w JELENIEJ GÓRZE

Nr: 631

INSTYTUCJA WSPIERAJĄCA

SPONSORZY



Teatr im. Cypriana
Norwida
w Jeleniej Górze



DOFINANSOWANE PRZEZ
MIASTO JELENIA GÓRA



FUNDUSZ
WSPARCIA
KULTURY



PARTNERZY



DR. SCHNEIDER
AUTOMOTIVE POLSKA



AMERICAN
ACADEMY



LEROY MERLIN



ROYAL



JELENIA PLAST



K&M

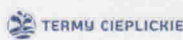

TERMU CIEPLICKIE



Europejski
Fundusz Regionalny



www.hj24.pl



NOWINY
JELENIEJ GÓRY



DEKOMELIA



PivBio

PATRONI MEDIALNI

TELEWIZJA REGIONALNA



DOKIS.pl



m3



portalik24



RT24.pl



teatralny.pl



Jelonka.com



dm



GO JELENIA
GÓRA



teraz x teatr



DZIENNIK
TEATRALNY



e-teatr.pl